

新北市議會主管

中華民國 108 年度

(自 108 年 1 月 1 日起至 108 年 12 月 31 日止)

(新北市議會主管)

單 位 預 算

(第 1 冊)

(法定版)

主辦會計人員 謝明珠

機關長官 蔣根煌

新 北 市 各 機 關 單 位 預 算 總 目 次

冊 別	編 號	機 關 別	編 號	機 關 別
第 1 冊	01010	新 北 市 議 會		
第 2 - 1 冊	02810	新 北 市 政 府 秘 書 處		
第 2 - 2 冊	02820	新 北 市 政 府 人 事 處		
第 2 - 3 冊	02830	新 北 市 政 府 主 計 處	70700	統 籌 支 撥 科 目 及 第 二 預 備 金
			70702	
			70703	
			70704	
			70705	
			70706	
			70707	
	80800			
第 2 - 4 冊	02840	新 北 市 政 府 政 風 處		
第 2 - 5 冊	02850	新 北 市 政 府 研 究 發 展 考 核 委 員 會		
第 2 - 5 - 1 冊	02851	新 北 市 政 府 資 訊 中 心		
第 2 - 6 冊	02860	新 北 市 政 府 新 聞 局		
第 2 - 7 冊	02870	新 北 市 政 府 法 制 局		
第 2 - 9 - 1 冊	02901	新 北 市 板 橋 區 公 所		
第 2 - 9 - 2 冊	02902	新 北 市 三 重 區 公 所		
第 2 - 9 - 3 冊	02903	新 北 市 中 和 區 公 所		
第 2 - 9 - 4 冊	02904	新 北 市 永 和 區 公 所		
第 2 - 9 - 5 冊	02905	新 北 市 新 莊 區 公 所		
第 2 - 9 - 6 冊	02906	新 北 市 新 店 區 公 所		
第 2 - 9 - 7 冊	02907	新 北 市 樹 林 區 公 所		
第 2 - 9 - 8 冊	02908	新 北 市 鶯 歌 區 公 所		
第 2 - 9 - 9 冊	02909	新 北 市 三 峽 區 公 所		
第 2 - 9 - 10 冊	02910	新 北 市 淡 水 區 公 所		
第 2 - 9 - 11 冊	02911	新 北 市 汐 止 區 公 所		
第 2 - 9 - 12 冊	02912	新 北 市 瑞 芳 區 公 所		
第 2 - 9 - 13 冊	02913	新 北 市 土 城 區 公 所		
第 2 - 9 - 14 冊	02914	新 北 市 蘆 洲 區 公 所		
第 2 - 9 - 15 冊	02915	新 北 市 五 股 區 公 所		
第 2 - 9 - 16 冊	02916	新 北 市 泰 山 區 公 所		
第 2 - 9 - 17 冊	02917	新 北 市 林 口 區 公 所		
第 2 - 9 - 18 冊	02918	新 北 市 深 坑 區 公 所		
第 2 - 9 - 19 冊	02919	新 北 市 石 碇 區 公 所		
第 2 - 9 - 20 冊	02920	新 北 市 坪 林 區 公 所		
第 2 - 9 - 21 冊	02921	新 北 市 三 芝 區 公 所		
第 2 - 9 - 22 冊	02922	新 北 市 石 門 區 公 所		
第 2 - 9 - 23 冊	02923	新 北 市 八 里 區 公 所		
第 2 - 9 - 24 冊	02924	新 北 市 平 溪 區 公 所		

新 北 市 各 機 關 單 位 預 算 總 目 次

冊 別	編 號	機 關 別	編 號	機 關 別
第 2 - 9 - 25 冊	02925	新 北 市 雙 溪 區 公 所		
第 2 - 9 - 26 冊	02926	新 北 市 貢 寮 區 公 所		
第 2 - 9 - 27 冊	02927	新 北 市 金 山 區 公 所		
第 2 - 9 - 28 冊	02928	新 北 市 萬 里 區 公 所		
第 3 冊	03030	新 北 市 政 府 民 政 局 及 所 屬	03031	新 北 市 政 府 殯 葬 管 理 處
	030300351	板 橋 戶 政 事 務 所	030300352	三 重 戶 政 事 務 所
	030300353	中 和 戶 政 事 務 所	030300354	新 莊 戶 政 事 務 所
	030300355	新 店 戶 政 事 務 所	030300356	永 和 戶 政 事 務 所
	030300357	樹 林 戶 政 事 務 所	030300358	鶯 歌 戶 政 事 務 所
	030300359	三 峽 戶 政 事 務 所	030300360	汐 止 戶 政 事 務 所
	030300361	瑞 芳 戶 政 事 務 所	030300362	淡 水 戶 政 事 務 所
	030300363	土 城 戶 政 事 務 所	030300364	蘆 洲 戶 政 事 務 所
	030300365	五 股 戶 政 事 務 所	030300366	泰 山 戶 政 事 務 所
030300367	林 口 戶 政 事 務 所	030300368	金 山 戶 政 事 務 所	
第 4 冊	04040	新 北 市 政 府 地 政 局	04041	板 橋 地 政 事 務 所
	04042	新 莊 地 政 事 務 所	04043	新 店 地 政 事 務 所
	04044	淡 水 地 政 事 務 所	04045	汐 止 地 政 事 務 所
	04046	瑞 芳 地 政 事 務 所	04047	三 重 地 政 事 務 所
	04048	中 和 地 政 事 務 所	04049	樹 林 地 政 事 務 所
第 5 冊	05050	新 北 市 政 府 消 防 局		
第 6 冊	06060	新 北 市 政 府 財 政 局	06061	稅 捐 稽 徵 處
第 7 冊	07070	新 北 市 政 府 教 育 局	07071	家 庭 教 育 中 心
	07072	體 育 處		
第 8 冊	08080	新 北 市 政 府 文 化 局	08081	鶯 歌 陶 瓷 博 物 館
	08082	十 三 行 博 物 館	08083	黃 金 博 物 館
	08084	市 立 圖 書 館	08085	淡 水 古 蹟 博 物 館
第 9 冊	09090	新 北 市 政 府 農 業 局	09091	動 物 保 護 防 疫 處
	09092	綠 美 化 環 境 景 觀 處	09093	漁 業 及 漁 港 事 業 管 理 處
第 10 冊	10100	新 北 市 政 府 經 濟 發 展 局	10101	市 場 處
第 11 冊	11110	新 北 市 政 府 社 會 局	11111	新 北 市 政 府 社 會 救 助 金
	11112	新 北 市 公 益 彩 券 盈 餘 分 配 基 金	11113	仁 愛 之 家
	11114	八 里 愛 心 教 養 院	11115	家 庭 暴 力 暨 性 侵 害 防 治 中 心
第 12 冊	12120	新 北 市 政 府 衛 生 局		

新 北 市 各 機 關 單 位 預 算 總 目 次

冊 別	編號	機 關 別	編號	機 關 別
第 13 冊	13130	新北市政府環境保護局		
第 14 冊	14140	新北市政府工務局	14141	採購處
	14142	違章建築拆除大隊	14143	養護工程處
	14144	新建工程處		
第 15 冊	15150	新北市政府警察局及所屬	151501551	板橋分局
	151501552	海山分局	151501555	永和分局
	151501556	三重分局	151501557	新莊分局
	151501558	土城分局	151501559	新店分局
	151501560	蘆洲分局	151501561	三峽分局
	151501562	樹林分局	151501563	汐止分局
	151501564	淡水分局	151501565	瑞芳分局
	151501566	金山分局	151501567	刑事警察大隊
	151501568	交通警察大隊	151501569	保安警察大隊
	151501570	少年警察隊	151501571	婦幼警察隊
	151501572	中和分局	151501573	林口分局
第 16 冊	16160	新北市政府水利局	16161	高灘地工程管理處
第 17 冊	17170	新北市政府交通局	17171	交通事件裁決處
第 18 冊	18180	新北市政府勞工局	18181	就業服務處
	18182	職業訓練中心	18183	勞動檢查處
第 19 冊	19190	新北市政府原住民族行政局		
第 20 冊	20200	新北市政府城鄉發展局	20201	都市更新處
第 21 冊	21210	新北市政府觀光旅遊局		
第 22 冊	22220	新北市政府客家事務局		
第 23 冊	23230	新北市政府捷運工程局		

新北市 108 年度總預算
市議會主管預算
目 次

01000. 市 議 會 主 管.....	1
01010. 市 議 會.....	17

新北市議會主管
預算總說明
中華民國 108 年度

一、現行法定職掌

(一)機關主要職掌

議決市規章，議決市預算，議決市特別稅課、臨時稅課及附加稅課，議決市財產之處分，議決市政府組織自治條例及所屬事業機構組織自治條例，議決市政府提案事項，審議市決算之審核報告，議決市議員提案事項，接受人民請願，其他依法律或上級法規賦予之職權。

(二)內部分層業務

依本會組織自治條例規定，本會為審定議事日程及其他程序相關事項，設程序委員會。為審議懲戒案件，設紀律委員會。為審查議案，設第一至第六審查委員會及法規審查委員會。置秘書長 1 人，副秘書長 1 人；秘書長承議長之命，處理本會事務，並指揮監督所屬員工；副秘書長襄助秘書長處理本會事務。並設議事組、總務組、法制室、公共關係室、資訊室、秘書室、文書室、人事室及會計室，分別掌理有關事項。

二、前年度及上年度已過期間預算執行情形

(一)前年度(106 年度)決算辦理概況

1. 歲入部分:預算數 241,000 元，決算數 288,830 元，執行率為 119.85%。
2. 歲出部分:預算數 640,158,000 元，決算數 587,606,744 元（包括支付實現數 583,793,089 元，權責發生數 3,813,655 元），執行率為 91.79%。

(二)上年度(107 年度)已過期間預算執行情形

1. 歲入部分:預算數 250,000 元，截至 107 年 6 月底執行數 133,364 元。
 - (1) 規費收入共列 40,000 元，執行數 16,800 元。
 - (2) 財產收入共列 210,000 元，執行數 114,289 元。
 - (3) 其他收入共列 0 元，執行數 2,275 元。
2. 歲出部分:預算數 652,738,000 元，截至 107 年 6 月底執行數 300,163,313 元。已召開定期會 1 次，臨時會 2 次，各類議案完成立法程序；以及監督市府 107 年度各項施政計畫。
 - (1) 一般行政:預算數 211,338,000 元，執行數 93,077,768 元。
 - (2) 議事業務:預算數 422,610,000 元，執行數 206,262,983 元。
 - (3) 第一預備金:預算共列 2,000,000 元，執行數 0 元。

新北市議會主管
預算總說明
中華民國 108 年度

(4) 一般建築及設備：預算數 16,790,000 元，執行數 822,562 元。

三、本年度預算提要

(一)歲入部分：本年度歲入預算共編列 245,000 元，其明細如下：

1. 規費收入共列 40,000 元，係為場地設施使用費 40,000 元。
2. 財產收入共列 205,000 元，包括利息收入 5,000 元，租金收入 180,000 元，廢舊物資售價 20,000 元。

(二)歲出部分：本年度歲出預算共編列 688,477,000 元，其中經常門預算 671,747,000 元，資本門預算 16,730,000 元，其明細如下：

1. 一般行政計畫預算共列 218,485,000 元，包括人事費 157,368,000 元，業務費 61,051,000 元，獎補助費 66,000 元。
2. 議事業務計畫預算共列 451,262,000 元，包括人事費 348,817,000 元，業務費 100,357,000 元，獎補助費 2,088,000 元。
3. 第一預備金計畫預算共列 2,000,000 元。
4. 一般建築及設備計畫預算共列 16,730,000 元，全為一般建築及設備。

新北市議會主管
預算總說明
中華民國 108 年度

四、組織系統圖：

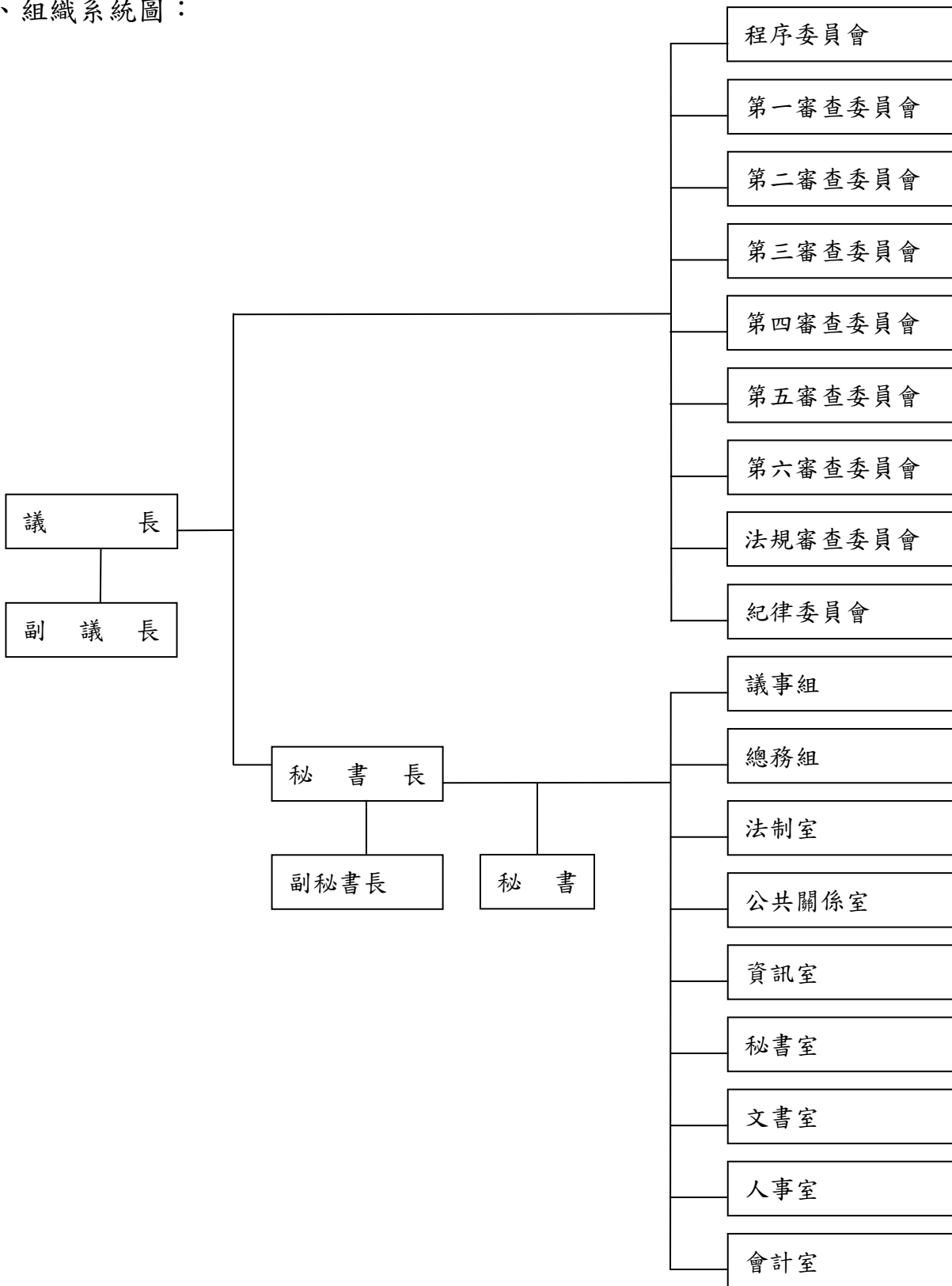

市議會主管
歲入來源別預算表

中華民國108年度

單位：新臺幣千元

科 目				本年度 預算數	上年度 預算數	前年度 決算數	本年度與 上年度比較	說明及法令依據	
款	項	目	節						名稱及編號
				合計	245	250	288	-5	
				經常門合計	245	250	288	-5	
03				03000000000 罰款及賠償收入	-	-	77	-	
	001			03010100000 新北市議會	-	-	77	-	
		01		03010100300 賠償收入	-	-	77	-	
			01	03010100301 一般賠償收入	-	-	77	-	
04				04000000000 規費收入	40	40	28	-	
	001			04010100000 新北市議會	40	40	28	-	
		01		04010100200 使用規費收入	40	40	28	-	
			01	04010100213 場地設施使用費	40	40	28	-	
05				06000000000 財產收入	205	210	183	-5	
	001			06010100000 新北市議會	205	210	183	-5	
		01		06010100100 財產孳息	185	190	179	-5	
			01	06010100101 利息收入	5	10	4	-5	
			02	06010100102 租金收入	180	180	175	-	
		02		06010100500 廢舊物資售價	20	20	4	-	
			01	06010100501 廢舊物資售價	20	20	4	-	

市議會主管
歲出政事別預算表

中華民國108年度

單位：新臺幣千元

科 目				本年度 預算數	上年度 預算數	前年度 決算數	本年度與 上年度比較	
款	項	目	節					名稱及編號
				合計	688,477	652,738	587,607	35,739
				一般政務支出	688,477	652,738	587,607	35,739
04				36000000000 立法支出	688,477	652,738	587,607	35,739
	001			36010100000 新北市議會	688,477	652,738	587,607	35,739
		01		36010100100 一般行政	218,485	211,338	186,571	7,147
			01	36010100101 一般行政	218,485	211,338	186,571	7,147
		02		36010100200 議事業務	451,262	422,610	394,952	28,652
			01	36010100201 議事業務	451,262	422,610	394,952	28,652
		03		36010107900 第一預備金	2,000	2,000	-	-
			01	36010107901 第一預備金	2,000	2,000	-	-
		04		36010109000 一般建築及設備	16,730	16,790	6,084	-60
			01	36010109001 一般建築及設備	16,730	16,790	6,084	-60

市議會主管
歲出機關別預算表

中華民國108年度

單位：新臺幣千元

科 目				本年度 預算數	上年度 預算數	前年度 決算數	本年度與 上年度比較	說 明
款	項	目	節					
01				688,477	652,738	587,607	35,739	
	001			00010000000 市議會主管				
				00010100000 新北市議會	688,477	652,738	587,607	35,739
		01		36010100100 一般行政	218,485	211,338	186,571	7,147
			01	36010100101 一般行政	218,485	211,338	186,571	7,147
		02		36010100200 議事業務	451,262	422,610	394,952	28,652
			01	36010100201 議事業務	451,262	422,610	394,952	28,652
		03		36010107900 第一預備金	2,000	2,000	-	-
			01	36010107901 第一預備金	2,000	2,000	-	-
		04		36010109000 一般建築及設備	16,730	16,790	6,084	-60
			01	36010109001 一般建築及設備	16,730	16,790	6,084	-60

本頁空白

歲出一級用途別

中華民國

科 目			合 計	經 常 支 出					
款	項	名 稱		人事費	業務費	獎補助費	債務費	預備金	小 計
01		市議會主管	688,477	506,185	161,408	2,154		2,000	671,747
	001	新北市議會	688,477	506,185	161,408	2,154		2,000	671,747
		一般行政	218,485	157,368	61,051	66			218,485
		一般行政	218,485	157,368	61,051	66			218,485
		議事業務	451,262	348,817	100,357	2,088			451,262
		議事業務	451,262	348,817	100,357	2,088			451,262
		第一預備金	2,000					2,000	2,000
		第一預備金	2,000					2,000	2,000
		一般建築及設備	16,730						
		一般建築及設備	16,730						

主管

科目分析彙計表

108年度

單位：新臺幣千元

資		本		支		出	
人事費	業務費	設備及投資	獎補助費	預備金	小計		
		16,730			16,730		
		16,730			16,730		
		16,730			16,730		
		16,730			16,730		

市議會
歲出人事

中華民國

科 目			預 算 員 額										
款	項	名 稱	民意代表	職 員					技 工	駕 駛	工 友	合 計	退 休 人 員
				正 式 員 額			臨 時 編 制	約 聘 僱 人 員					
				職 員	警 察 人 員	消 防 人 員							
01		市議會主管	66	84				19	7		7	183	
	001	新北市議會	66	84				19	7		7	183	

主管

費彙計表

108年度

單位：新臺幣元

全 年 度 人 事 費													備註
民意代表待遇	政務人員待遇	法定編制人員待遇	約聘僱人員待遇	技工及工友待遇	獎金	其他給與	加班值班費	退休退職給付	退休離職儲金	保險	調待準備	合計	
296,468,400		63,225,197	7,960,848	5,596,440	55,900,933	17,281,191	8,508,648		12,647,684	38,595,659		506,185,000	
296,468,400		63,225,197	7,960,848	5,596,440	55,900,933	17,281,191	8,508,648		12,647,684	38,595,659		506,185,000	

科 目			土地	房屋建築及設備	公共建設及設施	機械設備
款	項	機 關 名 稱				
01		市議會主管		1,700		
	001	新北市議會		1,700		

主管

支出分析表

108年度

單位：新臺幣千元

運輸設備	資訊軟體設備	雜項設備	權利	投資	其他資本支出	合計
120	11,210	3,700				16,730
120	11,210	3,700				16,730

歲出按職能及經

中華民國108

職能別分類	經濟性分類	經常支出							資本支出						
		受僱人員報酬	購買支出 商品及勞務	債務利息	土地租金支出	經常移轉			經常支出合計	投資及增資					
						對企業	對非營利 機構及民間	對政府		對國外	對營業基金	對非營業 基金特種	對民間企業		
總計		509,453	160,140						2,154			671,747			
01 一般公共事務		509,453	160,140						2,088			671,681			
02 防衛															
03 公共秩序與安全															
04 教育															
05 保健															
06 社會安全與福利									66			66			
07 住宅及社區服務															
08 娛樂、文化與宗教															
09 燃料與能源															
10 農、林、漁、牧業															
11 礦業、製造業及營造業															
12 運輸及通信															
13 其他經濟服務															
14 環境保護															
15 其他支出															

主管

濟性綜合分類表

年度

單位：新臺幣千元

資本支出													總計	
資本移轉				土地購入	無形資產購入	固定資本形成						資本支出合計		
對企業	對非營利 家庭及民間 機構	對政府	對國外			住宅	非住宅 房屋	營建 工程	運輸 工具	資訊 軟體	其他 設備 及			土地 改良
							1,700		120	1,100	13,810		16,730	688,477
							1,700		120	1,100	13,810		16,730	688,411

本頁空白

新北市議會

中華民國 108 年度

(自 108 年 1 月 1 日起至 108 年 12 月 31 日止)

單 位 預 算

主辦會計人員 謝明珠

機關長官 蔣根煌

新北市議會
預算總說明
中華民國 108 年度

一、現行法定職掌及組織系統表

(一) 機關主要職掌

議決市規章，議決市預算，議決市特別稅課、臨時稅課及附加稅課，議決市財產之處分，議決市政府組織自治條例及所屬事業機構組織自治條例，議決市政府提案事項，審議市決算之審核報告，議決市議員提案事項，接受人民請願，其他依法律或上級法規賦予之職權。

(二) 內部分層業務

依本會組織自治條例規定，本會為審定議事日程及其他程序相關事項，設程序委員會。為審議懲戒案件，設紀律委員會。為審查議案，設第一至第六審查委員會及法規審查委員會。置秘書長 1 人，副秘書長 1 人；秘書長承議長之命，處理本會事務，並指揮監督所屬員工；副秘書長襄助秘書長處理本會事務。並設議事組、總務組、法制室、公共關係室、資訊室、秘書室、文書室、人事室及會計室，分別掌理有關事項。

(三) 組織系統圖：如附圖。

(四) 員額編制表：如附表。

二、前年度及上年度已過期間計畫實施及預算執行情形：

(一) 前年度計畫實施成果及決算辦理概況

1. 歲入部分：預算數 241,000 元，決算數 288,830 元，執行率為 119.85%。

2. 歲出部分：預算數 640,158,000 元，決算數 587,606,744 元（包括支付實現數 583,793,089 元，權責發生數 3,813,655 元），執行率為 91.79%。

(二) 上年度已過期間計畫實施及預算執行情形

1. 歲入部分：預算數 250,000 元，截至 107 年 6 月止執行數 133,364 元，占預算數 53.35%。

(1) 規費收入共列 40,000 元，執行數 16,800 元。

(2) 財產收入共列 210,000 元，執行數 114,289 元。

(3) 其他收入共列 0 元，執行數 2,275 元。

2. 歲出部分：預算數 652,738,000 元，截至 107 年 6 月止執行數 300,163,313 元，占預

新北市議會
預算總說明
中華民國 108 年度

算數 45.99%。已召開定期會 1 次，臨時會 2 次，各類議案完成立法程序；以及監督市府 107 年度各項施政計畫。

- (1) 一般行政:預算數 211,338,000 元，執行數 93,077,768 元。
- (2) 議事業務:預算數 422,610,000 元，執行數 206,262,983 元。
- (3) 第一預備金:預算共列 2,000,000 元，執行數 0 元。
- (4) 一般建築及設備:預算數 16,790,000 元，執行數 822,562 元。

三、本年度施政計畫重點及預算提要

(一)本年度施政計畫重點及預期績效之概述

依計畫本年召開定期會 2 次每次 70 日，每年審議總預算之定期會，會期屆滿而議案尚未議畢或有其他必要時，得應市長之要求，或由議長或議員三分之一以上連署，提經大會決議延長會期，延長之會期不得超過 10 日。如屬本會職權而有時間性之事項，經市長、議長或議員三分之一以上請求開會時，議長應於 10 日內召開臨時會，其會期包括例假日或停會在內，每次不得超過 10 日，每 12 個月不得多於 8 次。會期中除審議市府提案、議員提案及人民請願案，具體反映民意事項，有效解決市民認為不公平、不合理的事情外，另針對市府執行情形及未來施政方向，向市長及機關首長提出質詢，並要求市府辦理地方建設應興革之事項。

(二)本年度預算提要及成本估計

1. 歲入部分：本年度歲入預算共編列 245,000 元，較上年度預算 250,000 元，減列 5,000 元，減少率 2%，其明細如下：

- (1) 規費收入共列 40,000 元，係為場地設施使用費 40,000 元。
- (2) 財產收入共列 205,000 元，包括利息收入 5,000 元，租金收入 180,000 元，廢舊物資售價 20,000 元。

2. 歲出部分：本年度歲出預算共編列 688,477,000 元，較上年度預算 652,738,000 元，增列 35,739,000 元，增加率 5.48%，其中經常門預算 671,747,000 元，資本門預算 16,730,000 元，其明細如下：

- (1) 一般行政計畫預算共列 218,485,000 元，包括人事費 157,368,000 元，業務費

新北市議會
預算總說明
中華民國 108 年度

61,051,000 元，獎補助費 66,000 元。

(2) 議事業務計畫預算共列 451,262,000 元，包括人事費 348,817,000 元，業務費 100,357,000 元，獎補助費 2,088,000 元。

(3) 第一預備金計畫預算共列 2,000,000 元。

(4) 一般建築及設備計畫預算共列 16,730,000 元，全為一般建築及設備。

(三)計畫及預算統計表

單位：新臺幣千元、%

業務計畫	工作計畫	本年度預算數	比率
新北市議會合計		688,477	100.00
一般行政	一般行政	218,485	31.73
議事業務	議事業務	451,262	65.55
第一預備金	第一預備金	2,000	0.29
一般建築及設備	一般建築及設備	16,730	2.43

新北市議會
預 算 總 說 明
中華民國 108 年度

(附圖)組織系統圖

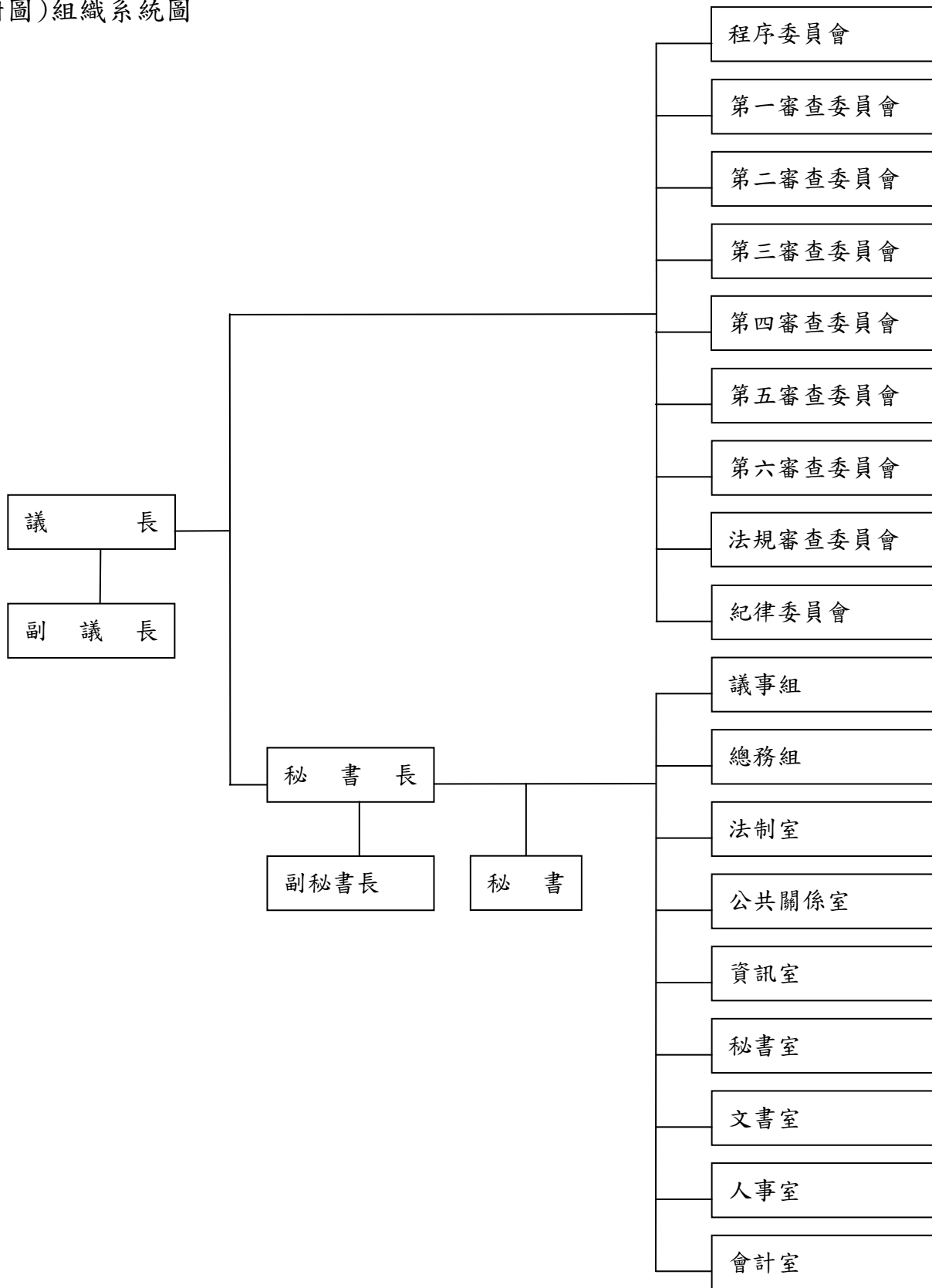

新北市議會
預算總說明
中華民國 108 年度

(附表)

員額編制表

類 別	法定編制員額	本年度預算員額	上年度預算員額	與上年度預算 員額比較增減
民意代表	66	66	66	
職員	84	84	84	
警員				
消防人員				
技工	7	7	7	
駕駛				
工友	7	7	7	

新 北 市 議 會

歲 入 來 源 別 預 算 表

中華民國108年度

單位：新臺幣千元

科 目				本年度 預算數	上年度 預算數	前年度 決算數	本年度與 上年度比較	說明	
款	項	目	節						名稱及編號
				合 計	245	250	288	-5	
				經常門合計	245	250	288	-5	
03				03000000000 罰款及賠償收入	-	-	77	-	
	001			03010100000 新 北 市 議 會	-	-	77	-	
		01		03010100300 賠償收入	-	-	77	-	
			01	03010100301 一般賠償收入	-	-	77	-	
04				04000000000 規費收入	40	40	28	-	
	001			04010100000 新 北 市 議 會	40	40	28	-	
		01		04010100200 使用規費收入	40	40	28	-	
			01	04010100213 場地設施使用費	40	40	28	-	一、詳1冊第25頁。 二、本年度預算數與上年度預算數同。
05				06000000000 財產收入	205	210	183	-5	
	001			06010100000 新 北 市 議 會	205	210	183	-5	
		01		06010100100 財產孳息	185	190	179	-5	
			01	06010100101 利息收入	5	10	4	-5	一、詳1冊第26頁。 二、本年度預算數較上年度減少5千元。
			02	06010100102 租金收入	180	180	175	-	一、詳1冊第27頁。 二、本年度預算數與上年度預算數同。
		02		06010100500 廢舊物資售價	20	20	4	-	
			01	06010100501 廢舊物資售價	20	20	4	-	一、詳1冊第28頁。 二、本年度預算數與上年度預算數同。

新 北 市 議 會

歲 出 機 關 別 預 算 表

經資門併計

中華民國108年度

單位：新臺幣千元

科 目				本年度 預算數	上年度 預算數	前年度 決算數	本年度與 上年度比較	說 明	
款	項	目	節						名稱及編號
01				00010000000 市議會主管	688,477	652,738	587,607	35,739	
	001			00010100000 新北市議會	688,477	652,738	587,607	35,739	
		01		36010100100 一般行政	218,485	211,338	186,571	7,147	
			01	36010100101 一般行政	218,485	211,338	186,571	7,147	1.本科目上年度法定預算數0元，配合科目調整，由「行政管理」全數移入189,742千元，以及由「財產保養」全數移入21,596千元，共計如表列數。 2.本年度預算數較上年度預算數淨增7,147千元。 3.全數為經常門(詳1冊第29-34頁)，其增減項目如下： (1)人員維持費增加7,900千元。 (2)財產保養增加1,350千元。 (3)基本行政工作維持費減少2,103千元。
		02		36010100200 議事業務	451,262	422,610	394,952	28,652	
			01	36010100201 議事業務	451,262	422,610	394,952	28,652	1.本科目上年度法定預算數0元，配合科目調整，由「業務管理」全數移入50,992千元，由「召開定期會」全數移入23,903千元，由「召開臨時會」全數移入12,984千元，以及由「法定研究」全數移入334,731千元，共計如表列數。 2.本年度預算數較上年度預算數增加28,652千元。 3.全數為經常門(詳1冊第35-37頁)，其增加項目如下： (1)法令研究增加26,582千元。 (2)召開定期會增加1,166千元。 (3)召開臨時會增加608千元。 (4)業務管理增加296千元。
		03		36010107900 第一預備金	2,000	2,000	-	-	
			01	36010107901 第一預備金	2,000	2,000	-	-	1.本年度預算數與上年度預算數同。 2.詳1冊第38頁。
		04		36010109000 一般建築及設備	16,730	16,790	6,084	-60	
			01	36010109001 一般建築及設備	16,730	16,790	6,084	-60	1.本科目上年度法定預算數0元，配合科目調整，由「建築及設備」全數移入16,790千元，共計如表列數。 2.本年度預算數較上年度預算數淨減60千元。 3.全數為資本門(詳1冊第39-40頁)，其增減項目如下：

新北市議會
歲出機關別預算表

經資門併計

中華民國108年度

單位：新臺幣千元

科 目				本年度 預算數	上年度 預算數	前年度 決算數	本年度與 上年度比較	說 明
款	項	目	節					
								(1)資訊軟硬體設備費增加4,330千元。 (2)運輸設備費增加120千元。 (3)房屋建築及設備費減少1,300千元。 (4)雜項設備費減少3,210千元。

新 北 市 議 會

歲 入 項 目 說 明 提 要 與 預 算 明 細 表

經常門

中華民國108年度

單位：新臺幣元

使用規費收入—場地設施使用費

使用規費收入—場地設施使用費

來源別子目及細目與編號	04010100213 使用規費收入-場地設施使用費	承辦單位	新北市議會	預算金額	40千元
-------------	-------------------------------	------	-------	------	------

歲入項目說明	<p>一、項目內容： 場地使用費收入。</p> <p>二、法令依據： 新北市議會場地使用收費管理辦法。</p>
--------	---

科目名稱及編號	單位	數量	單價	預算數	說明及收入依據
合計				40,000	
04010100213 場地設施使用費	年	1	40,000	40,000	新北市議會場地使用費收入

新 北 市 議 會

歲 入 項 目 說 明 提 要 與 預 算 明 細 表

經常門

中華民國108年度

單位：新臺幣元

財產孳息—利息收入

來源別子目及 細目與編號	06010100101 財產孳息-利息收入	承辦單位	新北市議會	預算金額	5千元
-----------------	--------------------------	------	-------	------	-----

財產孳息—利息收入

歲入項目說明	<p>一、項目內容： 保管金及專戶存款利息收入。</p> <p>二、法令依據： 按專戶存款利率計算。</p>				
--------	--	--	--	--	--

科目名稱及編號	單位	數量	單價	預算數	說明及收入依據
合計				5,000	
06010100101 利息收入	年	1	5,000	5,000	保管金及專戶存款利息收入

新北市議會

歲入項目說明提要與預算明細表

經常門

中華民國108年度

單位：新臺幣元

財產孳息—租金收入

來源別子目及細目與編號	06010100102 財產孳息-租金收入	承辦單位	新北市議會	預算金額	180千元
-------------	--------------------------	------	-------	------	-------

財產孳息—租金收入

歲入項目說明	一、項目內容：美髮部場地租金收入。
	二、法令依據：新北市議會房屋租賃契約。

科目名稱及編號	單位	數量	單價	預算數	說明及收入依據
合計				180,000	
06010100102 租金收入	年	1	180,000	180,000	美髮部場地租金收入(15,000元/月x12月=180,000元)

新 北 市 議 會

歲 入 項 目 說 明 提 要 與 預 算 明 細 表

經常門

中華民國108年度

單位：新臺幣元

廢舊物資售價—廢舊物資售價

廢舊物資售價—廢舊物資售價

來源別子目及細目與編號	06010100501 廢舊物資售價-廢舊物資售價	承辦單位	新北市議會	預算金額	20千元
-------------	------------------------------	------	-------	------	------

歲入項目說明	<p>一、項目內容： 變賣報廢公有財產收入。</p> <p>二、法令依據： 行政院頒訂「各機關奉准報廢財產之變賣及估價作業程序」。</p>
--------	---

科目名稱及編號	單位	數量	單價	預算數	說明及收入依據
合計				20,000	
06010100501 廢舊物資售價	年	1	20,000	20,000	變賣報廢公有財產收入

新北市議會

歲出計畫說明提要與各項費用明細表

經常門

中華民國108年度

單位：新臺幣元

一般行政—一般行政	業務計畫及工作計畫 名稱與編號	36010100101 一般行政-一般行政	承辦 單位	新北市議會	預算 金額	218,485千元	一般行政—一般行政
	歲出計畫說明	<p>一、計畫內容： 人員維持費、基本行政工作維持費及財產保養。</p> <p>二、預期成果： 協助業務單位順利推動各項業務。</p>					
	分支計畫及用途別科目	單位	數量	單價	預算數	說 明	
	合計				218,485,000	市庫負擔218,485,000元	
	01人員維持費				157,368,000	市庫負擔157,368,000元	
	0100 人事費				157,368,000	市庫負擔157,368,000元	
	0103 法定編制人員待遇	年	1	63,225,197	63,225,197	法定編制人員薪津	
	0104 約聘僱人員待遇	人x月	19 x 12	34,916	7,960,848	五等約僱人員薪津	
	0105 技工及工友待遇	年	1	2,887,500	2,887,500	技工薪津(技工3人、駕駛4人)	
		年	1	2,708,940	2,708,940	工友薪津(7人)	
	0111 獎金	年	1	16,214,981	16,214,981	職員考績及年終工作獎金	
		年	1	842,188	842,188	技工考績及年終工作獎金	
		年	1	790,108	790,108	工友考績及年終工作獎金	
		人x月	19 x 1.5	34,916	995,106	五等約僱人員年終工作獎金	
	0121 其他給與				1,991,141		

新北市議會

歲出計畫說明提要與各項費用明細表

經常門

中華民國108年度

單位：新臺幣元

分支計畫及用途別科目	單位	數量	單價	預算數	說明
0131 加班值班費	人	84	16,000	1,344,000	職員休假補助費
	人	19	16,000	304,000	五等約僱人員休假補助費
	人	7	16,000	112,000	技工休假補助費
	人	7	16,000	112,000	工友休假補助費
	人x月	66 x 12	150	118,800	議員福利互助政府補助部分
	式	1	341	341	配合用途別科目調整至千元
				8,508,648	
	年	1	5,000,000	5,000,000	員工加班費
	年	1	3,508,648	3,508,648	員工不休假加班費
	0142 退休離職儲金				12,647,684
	年	1	632,252	632,252	退撫基金提撥等
	人x月	19 x 12	2,178	496,584	五等約僱人員離職儲金
	人x月	528 x 12	1,818	11,518,848	議員公費助理勞退準備金
0151 保險				38,595,659	
	年	1	6,455,811	6,455,811	議員健保費
	年	1	6,151,484	6,151,484	職員保險費
	人x月	19 x 12	4,385	999,780	五等約僱人員保險費
	年	1	919,968	919,968	技工保險費
	年	1	878,856	878,856	工友保險費
	人x月	528 x 12	3,660	23,189,760	議員公費助理保險費
02基本行政工作維持費				38,171,000	市庫負擔38,171,000元
0200 業務費				38,105,000	市庫負擔38,105,000元
0201 教育訓練費				1,150,000	
	年	1	300,000	300,000	職工進修經費
	年	1	850,000	850,000	議員、職工訓練費及員工協助方案費用
0202 水電費				6,924,000	
	月	12	20,000	240,000	水費
	月	12	550,000	6,600,000	電費
	月	12	7,000	84,000	天然液化石油氣

新北市議會

歲出計畫說明提要與各項費用明細表

經常門

中華民國108年度

單位：新臺幣元

分支計畫及用途別科目	單位	數量	單價	預算數	說明
0203 通訊費				4,116,000	
	月	12	312,000	3,744,000	電信費
	月	12	31,000	372,000	郵資
0214 其他業務租金				2,144,000	
	人x月	2 x 12	6,000	144,000	議長及副議長車庫租金
	年	1	2,000,000	2,000,000	公務車租金
0249 臨時人員酬金				2,967,561	
	年	1	1,712,284	1,712,284	臨時雇工薪資、保險費、退職準備及年終工作獎金
	年	1	1,255,277	1,255,277	特殊專長人員薪資、保險費、退職準備及年終工作獎金
0271 物品				3,783,000	
	年	1	990,000	990,000	購置資訊用品、報費、雜誌費、法規審查委員會開會資料及有線電視收視費
	年	1	1,993,000	1,993,000	購置文具用品、紙張、印刷品及相關會議用品
	年	1	300,000	300,000	本會公共空間視覺藝術展覽經費
	年	1	500,000	500,000	購置圖書館藏資料
0279 一般事務費				9,580,039	
	人	183	2,000	366,000	文康活動費
	年	1	1,770,000	1,770,000	員工工作服
	年	1	140,000	140,000	警衛隊服裝配件經費
	年	1	304,000	304,000	主管健康檢查費
	年	1	1,100,000	1,100,000	開會期間列席人員逾時餐點費
	年	1	1,100,000	1,100,000	召開各項會議逾時餐點費
	年	1	4,800,000	4,800,000	月曆桌曆筆記本印製品購置經費
	式	1	39	39	配合用途別科目調整至千元
0291 國內旅費				500,000	
	年	1	500,000	500,000	員工出差旅費
0293 國外旅費				2,000,000	

新北市議會

歲出計畫說明提要與各項費用明細表

經常門

中華民國108年度

單位：新臺幣元

分支計畫及用途別科目	單位	數量	單價	預算數	說明
	年	1	2,000,000	2,000,000	奉派參加國外考察旅費
0294 運費				150,000	
	年	1	150,000	150,000	文件及物品運費
0298 特別費				4,790,400	
	月	12	200,000	2,400,000	議長特別費
	月	12	140,000	1,680,000	副議長特別費
	月	12	39,700	476,400	秘書長特別費
	月	12	19,500	234,000	副秘書長特別費
0400 獎補助費				66,000	市庫負擔66,000元
0456 獎勵及慰問				66,000	
	人x節	11 x 3	2,000	66,000	退休(職)人員及在職亡故公務人員遺族三節慰問金
03財產保養				22,946,000	市庫負擔22,946,000元
0200 業務費				22,946,000	市庫負擔22,946,000元
0213 資訊服務費				5,680,000	
	年	1	2,500,000	2,500,000	網路相關系統升級更新及操作維護費
	年	1	980,000	980,000	電腦機房主機、通訊及相關設備維護費
	年	1	300,000	300,000	網路相關設備維護費
	年	1	200,000	200,000	個人電腦及週邊設備維護費
	年	1	1,700,000	1,700,000	各類資訊軟體更新與維護費
0221 稅捐及規費				107,585	
	年	1	37,805	37,805	汽機車燃料使用費(詳公務車輛明細表)
	年	1	67,380	67,380	汽車牌照稅(詳公務車輛明細表)
	年	1	2,400	2,400	汽車定期檢驗費(詳公務車輛明細表)
0231 保險費				140,501	
	年	1	40,000	40,000	廳舍火災及第三人意外責任險保險費
	年	1	100,501	100,501	汽機車保險費(詳公務車輛明細表)

新北市議會

歲出計畫說明提要與各項費用明細表

經常門

中華民國108年度

單位：新臺幣元

分支計畫及用途別科目	單位	數量	單價	預算數	說明
0271 物品				1,523,438	
	年	1	1,211,340	1,211,340	影印機、傳真機及印表機等耗材
	年	1	312,098	312,098	汽機車油料費(詳公務車輛明細表)
0279 一般事務費				6,420,847	
	年	1	4,420,000	4,420,000	各辦公廳舍清潔及會館環境衛生維護費
	年	1	2,000,000	2,000,000	花木植栽及養護費
	式	1	847	847	配合用途別科目調整至千元
0281 房屋建築養護費				1,000,000	
	年	1	1,000,000	1,000,000	議事廳、會館及辦公廳舍等修繕費
0282 車輛及辦公器具養護費				438,629	
	人x年	169 x 1	1,048	177,112	辦公器具養護費
	年	1	261,517	261,517	汽機車養護費(詳公務車輛明細表)
0283 設施及機械設備養護費				7,635,000	
	年	1	180,000	180,000	審查會、會議室麥克風系統及其他擴音設備等維護費
	年	1	1,300,000	1,300,000	議事廳麥克風音響設備系統及電子看板維護費
	年	1	150,000	150,000	各種慶典旗幟、燈飾設備及維護費
	年	1	540,000	540,000	冷氣中央監控系統維護費
	年	1	402,000	402,000	電話總機維護費及話機清潔費
	年	1	200,000	200,000	會史館、多媒體簡報燈泡、鏡頭維護費
	年	1	1,200,000	1,200,000	空調設備與大樓機電等系統維護費
	年	1	900,000	900,000	電器、照明設備及電機等保養維護費
	年	1	1,000,000	1,000,000	辦公廳舍設備及消防、保全系統維護費
	年	1	1,100,000	1,100,000	議事廳數位攝影系統維護費
	年	1	563,000	563,000	議事廳影音管理系統設備維護費

新北市議會

歲出計畫說明提要與各項費用明細表

經常門

中華民國108年度

單位：新臺幣元

分支計畫及用途別科目	單位	數量	單價	預算數	說明
	年	1	100,000	100,000	文康運動器材維護費

一般行政—一般行政

一般行政—一般行政

新北市議會

歲出計畫說明提要與各項費用明細表

經常門

中華民國108年度

單位：新臺幣元

議事業務—議事業務

議事業務—議事業務

業務計畫及工作計畫名稱與編號	36010100201 議事業務-議事業務	承辦單位	新北市議會	預算金額	451,262千元
----------------	--------------------------	------	-------	------	-----------

歲出計畫說明	<p>一、計畫內容： 辦理業務管理、召開定期會、召開臨時會、法令研究及其他相關業務活動等。</p> <p>二、預期成果： 1.透過市政質詢及建議，促進市政進步共謀市民福祉。 2.完成各類議案及人民請願案等，俾發揮議會功能。 3.藉由辦理議員國內經建考察等，增進議員情誼，利於議事運作。 4.與各界聯繫及業務溝通協調等，助於國人及外賓瞭解我國地方自治與民主議事運作。</p>
--------	---

分支計畫及用途別科目	單位	數量	單價	預算數	說 明
合計				451,262,000	市庫負擔451,262,000元
01業務管理				51,288,000	市庫負擔51,288,000元
0200 業務費				49,200,000	市庫負擔49,200,000元
0279 一般事務費				49,200,000	
	年	1	1,980,000	1,980,000	國內經建考察經費
	年	1	660,000	660,000	議會週年及年節活動經費
	年	1	300,000	300,000	議員參加各類體育活動經費
	年	1	860,000	860,000	各種比賽經費(市內1次、市外2次)
	班x年	3700 x 1	1,000	3,700,000	市內高中職、國中、國小畢業生獎狀獎品經費
	年	1	500,000	500,000	慈善機構慰問經費
	年	1	800,000	800,000	印製及登錄會議紀錄、議事錄電子書費
	年	1	300,000	300,000	市政建設公聽會經費
	年	1	3,000,000	3,000,000	主辦議長盃及協辦各項活動經費
	年	1	2,000,000	2,000,000	其他縣市人員蒞臨訪問觀摩接待經費

新北市議會

歲出計畫說明提要與各項費用明細表

經常門

中華民國108年度

單位：新臺幣元

議事業務—議事業務

議事業務—議事業務

分支計畫及用途別科目	單位	數量	單價	預算數	說明
	年	1	1,000,000	1,000,000	本市各機關團體觀摩本會之組織及運作經費
	年	1	5,600,000	5,600,000	委員會各項活動業務費及資料整理費
	年	1	16,000,000	16,000,000	各種聯繫及業務協調經費
	年	1	2,500,000	2,500,000	議會聯誼會經費
	年	1	3,000,000	3,000,000	處理救災防護或重大事件獎勵及傷亡慰問金
	年	1	1,000,000	1,000,000	本市與國外姊妹市及外交部安排來賓接待經費
	年	1	6,000,000	6,000,000	主辦議長盃龍舟競賽活動經費
0400 獎補助費				2,088,000	市庫負擔2,088,000元
0417 對國內團體之捐助				2,088,000	
	月	12	174,000	2,088,000	黨團補助費(3*20,000元+57人*2,000元=174,000元/月)
02召開定期會				25,069,000	市庫負擔25,069,000元
0100 人事費				9,922,000	市庫負擔9,922,000元
0121 其他給與				9,922,000	
	人x日	66 x 150	1,000	9,900,000	定期會議員開會出席費
	人x日	11 x 2	1,000	22,000	程序委員會開會出席費
0200 業務費				15,147,000	市庫負擔15,147,000元
0279 一般事務費				15,147,000	
	人x日	64 x 150	1,000	9,600,000	定期會議員開會交通費
	人x日	66 x 150	450	4,455,000	定期會議員開會膳食費
	人x日	9 x 2	1,000	18,000	程序委員會開會交通費
	人x日	11 x 2	450	9,900	程序委員會開會膳食費
	日	152	7,000	1,064,000	定期會開會費
	式	1	100	100	配合用途別科目調整至千元
03召開臨時會				13,592,000	市庫負擔13,592,000元
0100 人事費				5,368,000	市庫負擔5,368,000元
0121 其他給與				5,368,000	

新北市議會

歲出計畫說明提要與各項費用明細表

經常門

中華民國108年度

單位：新臺幣元

議事業務—議事業務

議事業務—議事業務

分支計畫及用途別科目	單位	數量	單價	預算數	說明
0200 業務費 0279 一般事務費	人x日	66 × 80	1,000	5,280,000	臨時會議員開會出席費
	人x日	11 × 8	1,000	88,000	程序委員會開會出席費
				8,224,000	市庫負擔8,224,000元
				8,224,000	
	人x日	64 × 80	1,000	5,120,000	臨時會議員開會交通費
	人x日	66 × 80	450	2,376,000	臨時會議員開會膳食費
	人x日	9 × 8	1,000	72,000	程序委員會開會交通費
	人x日	11 × 8	450	39,600	程序委員會開會膳食費
	日	88	7,000	616,000	臨時會開會費
	式	1	400	400	配合用途別科目調整至千元
04法令研究				361,313,000	市庫負擔361,313,000元
0100 人事費				333,527,000	市庫負擔333,527,000元
0101 民意代表待遇				296,468,400	
	人x月	1 × 12	196,320	2,355,840	議長研究費
	人x月	1 × 12	172,740	2,072,880	副議長研究費
	人x月	64 × 12	132,760	101,959,680	議員研究費
	人x月	66 × 12	240,000	190,080,000	議員公費助理費
0111 獎金				37,058,550	
	年	1	13,298,550	13,298,550	議長、副議長、議員春節慰勞金
	人x月	66 × 1.5	240,000	23,760,000	議員公費助理春節慰勞金
0121 其他給與				50	
	式	1	50	50	配合用途別科目調整至千元
0200 業務費				27,786,000	市庫負擔27,786,000元
0279 一般事務費				17,886,000	
	人x月	66 × 12	20,000	15,840,000	議員為民服務費
	人x年	66 × 1	15,000	990,000	議員保險費
	人x年	66 × 1	16,000	1,056,000	議員健康檢查費
0293 國外旅費				9,900,000	
	人x年	66 × 1	150,000	9,900,000	議員出國考察費

新北市議會

歲出計畫說明提要與各項費用明細表

經常門

中華民國108年度

單位：新臺幣元

第一預備金—第一預備金	業務計畫及工作計畫 名稱與編號	36010107901 第一預備金-第一預備金	承辦 單位	新北市議會	預算 金額	2,000千元	第一預備金—第一預備金
	<p>歲出計畫說明</p> <p>一、計畫內容： 依預算法第64條及相關規定辦理。</p> <p>二、預期成果： 因應年度中機關之業務計畫經費不足，以利各業務計畫順利推展。</p>						
用途別科目		單位	數量	單價	預算數	說 明	
合計					2,000,000	市庫負擔2,000,000元	
0900 預備金					2,000,000	市庫負擔2,000,000元	
0901 第一預備金		年	1	2,000,000	2,000,000	第一預備金	

新北市議會

歲出計畫說明提要與各項費用明細表

資本門

中華民國108年度

單位：新臺幣元

一般建築及設備—一般建築及設備

一般建築及設備—一般建築及設備

業務計畫及工作計畫名稱與編號	36010109001 一般建築及設備-一般建築及設備	承辦單位	新北市議會	預算金額	16,730千元
----------------	--------------------------------	------	-------	------	----------

歲出計畫說明	一、計畫內容：	1.更新汰換本會電腦機房、主機、網路、資訊安全、個人電腦及業務應用系統設備。 2.汰換本會老舊電梯及事務機器並加強辦公廳內部維修與體育活動及文康設備。			
	二、預期成果：	改善辦公環境及設備。			

用途別科目	單位	數量	單價	預算數	說明
合計				16,730,000	市庫負擔16,730,000元
0300 設備及投資				16,730,000	市庫負擔16,730,000元
0302 房屋建築及設備費	年	1	1,700,000	1,700,000	總務組側電梯汰換
0305 運輸設備費	年	1	120,000	120,000	汰換公務機車(089-QFG)
0306 資訊軟硬體設備費	年	1	400,000	400,000	購置伺服器主機及週邊設備
	年	1	350,000	350,000	購置匣道型資安特權管理主機
	年	1	4,170,000	4,170,000	汰換各組室電腦及議事資訊相關設備
	年	1	420,000	420,000	汰換建置本會機房及網路相關設施
	年	1	2,850,000	2,850,000	汰換本會無線網路系統
	年	1	1,920,000	1,920,000	汰換本會網路防火牆設備
	年	1	1,100,000	1,100,000	汰換新聞剪報查詢系統及購置辦公室軟體
0319 雜項設備費				3,700,000	

新北市議會

歲出計畫說明提要與各項費用明細表

資本門

中華民國108年度

單位：新臺幣元

用途別科目	單位	數量	單價	預算數	說 明
一般建築及設備——一般建築及設備	年	1	2,000,000	2,000,000	辦公廳內部裝修及增加、汰換家具設備
	年	1	200,000	200,000	汰購體育活動及文康設備
	年	1	1,500,000	1,500,000	增購及汰換辦公事務機具

新北市議會

歲出一級用途別科目分析表

中華民國108年度

單位：新臺幣千元

名稱及編號	合計	經常支出						資本支出					
		人事費	業務費	獎補助費	債務費	預備金	小計	人事費	業務費	設備及投資	獎補助費	預備金	小計
合計	688,477	506,185	161,408	2,154		2,000	671,747			16,730			16,730
3601010000 立法支出	688,477	506,185	161,408	2,154		2,000	671,747			16,730			16,730
36010100100 一般行政	218,485	157,368	61,051	66			218,485						
36010100101 一般行政	218,485	157,368	61,051	66			218,485						
36010100200 議事業務	451,262	348,817	100,357	2,088			451,262						
36010100201 議事業務	451,262	348,817	100,357	2,088			451,262						
36010107900 第一預備金	2,000					2,000	2,000						
36010107901 第一預備金	2,000					2,000	2,000						
36010109000 一般建築及設備	16,730									16,730			16,730
36010109001 一般建築及設備	16,730									16,730			16,730

新北市議會
資本支出分析表

中華民國108年度

單位：新臺幣千元

名稱及編號	合計	設備及投資								其他資本支出	
		土地	房屋建築及設備	公共建設及設施	機械設備	運輸設備	資訊軟體設備	雜項設備	權利		投資
合計	16,730		1,700			120	11,210	3,700			
36010109000 一般建築及設備	16,730		1,700			120	11,210	3,700			
36010109001 一般建築及設備	16,730		1,700			120	11,210	3,700			

新 北 市 議 會

人 事 費 彙 計 表

中華民國108年度

單位：新臺幣元

類別	預算員額	全年度人事費											備註	
		民意代表待遇	政務人員待遇	法定編制人員待遇	約聘僱人員待遇	技工及工友待遇	獎金	其他給與	加班值班費	退休退職給付	退休離職儲金	保險		合計
合計	183	296,468,400		63,225,197	7,960,848	5,596,440	55,900,933	17,281,191	8,508,648		12,647,684	38,595,659	506,185,000	
民意代表	66	296,468,400					37,058,550	15,408,850			11,518,848	29,645,571	390,100,219	
正式員額	84			63,225,197			16,214,981	1,344,000			632,252	6,151,484	87,567,914	
職員	84			63,225,197			16,214,981	1,344,000			632,252	6,151,484	87,567,914	
約聘僱人員	19				7,960,848		995,106	304,000			496,584	999,780	10,756,318	
技工	7					2,887,500	842,188	112,000				919,968	4,761,656	
工友	7					2,708,940	790,108	112,000				878,856	4,489,904	
其他人事費								341	8,508,648				8,508,989	

新北市議會

約聘僱人員費用分析表

中華民國108年度

單位：新臺幣元

科 目				約聘人員 (人*月)	約僱人員 (人*月)	全年度預算數	說 明
款	項	目	節				
						10,756,318	包括約聘僱人員待遇7,960,848元、年終工作獎金995,106元、保險費999,780元、離職儲金496,584元及休假補助304,000元。
				合 計			
01				00010000000 市議會主管		10,756,318	
	001			00010100000 新北市議會		10,756,318	
		01		36010100100 一般行政		10,756,318	
			01	36010100101 一般行政		10,756,318	
					19x12	10,756,318	五等約僱人員(人員維持費)

新北市議會

派員出國計畫預算總表

中華民國108年度

單位：新臺幣千元

類別	本年度計畫項數	本年度預計人天	本年度預算數	上年度計畫項數	上年度核定人天	上年度預算數
考察	3	13人x24天	2,000	3	15人x31天	1,900
訪問						
開會						
進修						
研究						
實習						
合計	3	13人x24天	2,000	3	15人x31天	1,900

新北市議會

派員出國計畫預算類別表 - 考察、訪問

中華民國108年度

單位：新臺幣千元

計畫名稱	擬前往國家	擬拜會機構	計畫內容	預計前往期間	預計天數	擬派人數	旅費預算				歸屬預算科目	前3年內有無赴同一機構拜會	
							交通費	生活費	辦公費	合計		有/無	如有,說明其內容
一、考察													
派員赴日本、韓國考察市政經建文化建設等	日本、韓國	民間團體	文化經建、議事制度與運作	1080101-1081231	7	6	210	490		700	一般行政-一般行政	無	
本會行政人員赴歐美地區等考察	歐美地區	地方議會	了解地方制度及議事運作等	1080101-1081231	12	5	330	770		1,100	一般行政-一般行政	無	
派員赴東南亞考察市政經建文化建設等	東南亞地區	立法機關	文化經建、議事制度與運作	1080101-1081231	5	2	60	140		200	一般行政-一般行政	無	

新 北 市 議 會

公 務 車 輛 明 細 表

中華民國108年度

單位：新臺幣元

業務計畫 及工作計 畫名稱	車輛 數	車輛 種類	乘客 人數 (不含 司機)	購置 年月	汽缸總 排氣量 (立方 公分)	牌照稅 (全年)	燃料使 用費 (全年)	油料費(全年)			養 護 費	車輛 保 險 費	車輛 檢 驗 費	備註
								數量 (公升)	單價 (元)	金額				
一般行政 一般行政		現有車輛				67,380	37,805			312,098	260,525	100,279	2,400	
	1	小客車	4	09812	2400	11,230	6,180	1,668	29.0	48,372	51,000	36,000	450	7885-YM
	1	小客車	8	10411	2000	11,230	6,180	1,668	29.0	48,372	26,917	2,483		ANZ-0295
	1	小客車	4	10509	2000	11,230	6,180	1,668	29.0	48,372	25,500	52,000		APG-9929
	2	小客貨兩用 車	7	09706	2400	22,460	12,360	3,336	29.0	96,744	102,000	5,830	1,500	9803-UT 9805-UT
	1	小客貨兩用 車	6	10006	2200	11,230	6,180	1,668	29.0	48,372	51,000	2,915	450	0539-K7
	3	機車		09802	50		725	754	29.0	21,866	4,108	1,051		088-QFG 089-QFG 090-QFG
一般行政 一般行政		本年度新增 車輛									992	222		
	1	重型電動機 車		10806	0						992	222		汰換089-QFG
		合計				67,380	37,805			312,098	261,517	100,501	2,400	

歲出按職能及經

中華民國108

職能別分類	經濟性分類	經常支出							資本支出						
		受僱人員報酬	購買支出 商品及勞務	債務利息	土地租金支出	經常移轉			經常支出合計	投資及增資					
						對企業	對非營利 機構及民間	對政府		對國外	對營業基金	對非營業 特種基金	對民間企業		
總計		509,453	160,140						2,154			671,747			
01 一般公共事務		509,453	160,140						2,088			671,681			
02 防衛															
03 公共秩序與安全															
04 教育															
05 保健															
06 社會安全與福利									66			66			
07 住宅及社區服務															
08 娛樂、文化與宗教															
09 燃料與能源															
10 農、林、漁、牧業															
11 礦業、製造業及營造業															
12 運輸及通信															
13 其他經濟服務															
14 環境保護															
15 其他支出															

濟性綜合分類表

年度

單位：新臺幣千元

資本支出													總計	
資本移轉				土地購入	無形資產購入	固定資本形成						資本支出合計		
對企業	對非營利 家庭及民間 機構	對政府	對國外			住宅	非住宅房屋	營建工程	運輸工具	資訊軟體	其他設備 及			土地改良
							1,700		120	1,100	13,810		16,730	688,477
							1,700		120	1,100	13,810		16,730	688,411